

Technische Details

Es gibt verschiedene Arten von Pfeifen, die in Material, Beschaffenheit, Verarbeitung und Größe unterschiedlich sind. Einfache Holzpfeifen sind billiger in der Herstellung als Metallpfeifen. Allgemein gilt, dass der Preis der Pfeifen sich überwiegend nach der Größe richtet. Die größte Pfeife misst etwa 5 m, die kleinste Pfeife hat einen klingenden Körper von nur 1 cm. Die kleinsten unter den Pfeifen, wie auch die Pfeifen der hohen Töne der Aliquotregister (Register, bei denen pro Ton mehrere Pfeifen erklingen) sind von der Herstellung eher günstig. Für besonders Interessierte bzw. Kundige hängt in der Kirche St. Hubert eine detaillierte Übersicht.

Die nachstehenden Abbildungen zeigen verschiedene Pfeifenarten. (Quelle: www.bach.de/werk/orgel.html)

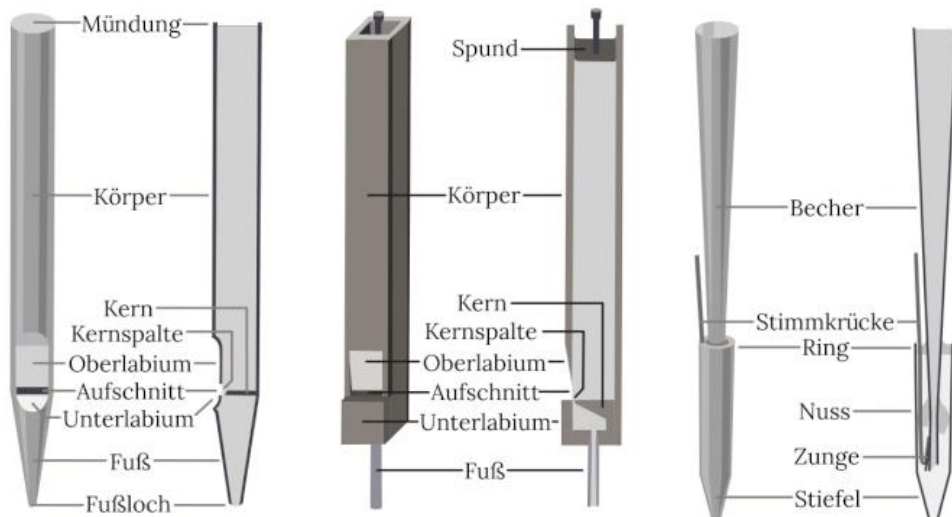

Man unterscheidet Labialpfeifen aus Metall oder Holz (links + Mitte), bei denen der Ton durch Brechung an einer scharfen Kante erzeugt wird und Lingualpfeifen (rechts), die durch eine schwingende Zunge klingen.

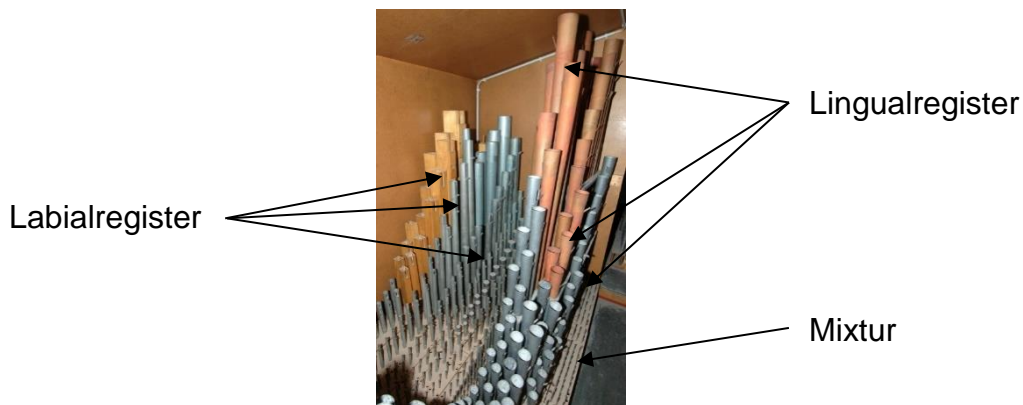

Blick von vorn in das jetzige Schwellwerk